

機械加工	
一般公差	
尺寸範圍	公差
mm	mm
1-20	±0.1
21-100	±0.2
101-500	±0.3
501-1000	±0.5
1001-2000	±1.0
表面粗糙度	Ra
未註明	C1
圓角	R
倒角	C
除圖外	均按標準

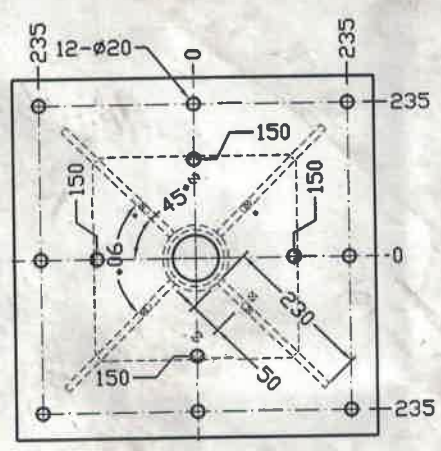
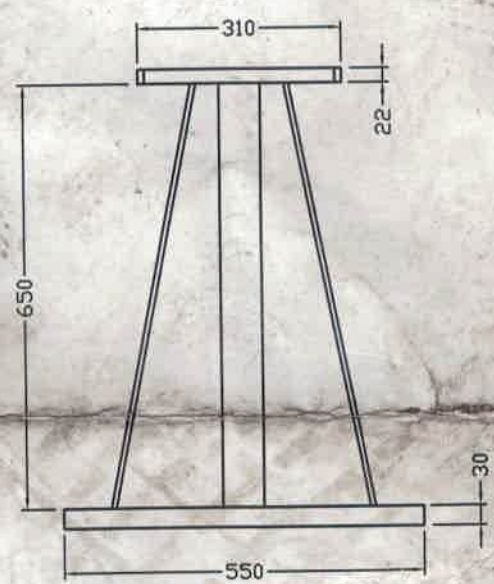
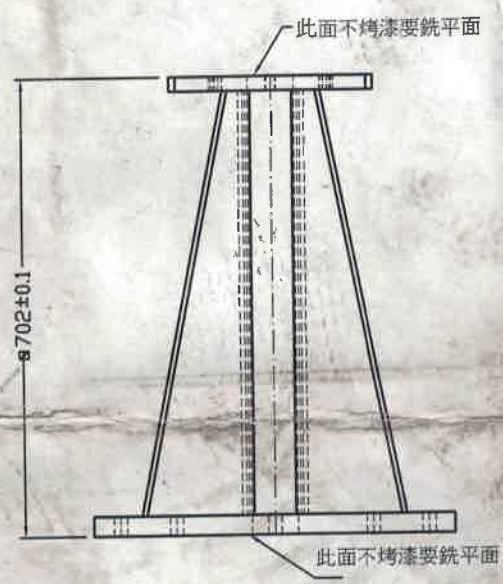
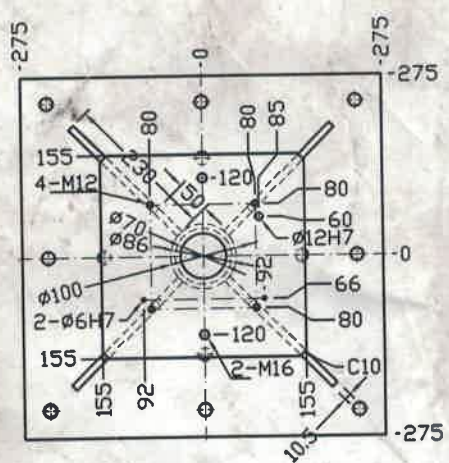

全周焊

MM	安川GP8架	如圖	SS41	1	電鍍粉烤漆全白
項目名	稱	規	格	材	質
承認		審	核	單	位
設計	郭明州	繪	圖	日	期
型號	2024DT	圖	號		
圖名	複合組立機(省人化改善)	管	理	編	號

承認	設計	更正	日期	大億交通工業製造股份有限公司	版	N
----	----	----	----	----------------	---	---